

B Montage Unterhalter

Installation of the inferior brackets – Installation des supports inférieur

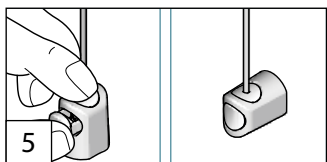
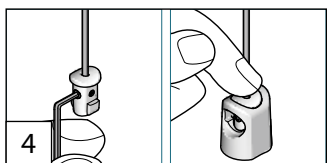
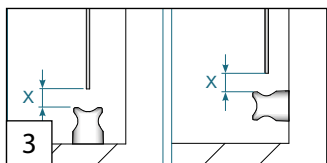
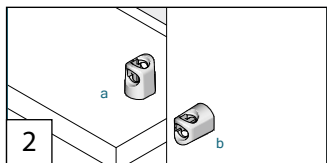
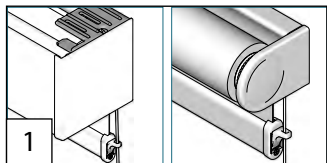

Rollo montieren, Seil durch Seilführung am Unterprofil ziehen

Install the roller blind. Pull the cord through the cord guide on the bottom profile.
Installer le store enrouleur. tirer la corde par la guidage au profilé inférieure.

Unterhalter an: a unten;
b Wand befestigen

Fix the bottom bracket: a on the bottom;
b on the wall
Installer le support supports inférieur: a en bas;
b au mur

Seil kürzen; $x = 5 \text{ mm}$

Cut off the cord $x = 5 \text{ mm}$
Couper la corde $x = 5 \text{ mm}$

Seil einfädeln und fest drehen

Thread the cord and seize it.
Enfiler la corde et la bien serrer.

Befestigungskappe einsetzen

Put the fixation caps in.
Poser les caches de fixation.

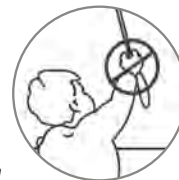

Achtung

Attention – Attention

Kleine Kinder können sich in den Schlingen von Schnüren, Ketten oder Gurten zum Ziehen sowie in Schnüren zur Betätigung von Fensterabdeckungen strangulieren. Schnüre sind aus der Reichweite von Kindern zu halten, um Strangulierung und Verwicklung zu vermeiden. Sie können sich ebenfalls um den Hals wickeln. Betten, Kinderbetten und Möbel sind entfernt von Schnüren für Fensterabdeckungen aufzustellen. Binden Sie Schnüre nicht zusammen. Stellen Sie sicher, dass sich Schnüre nicht verdrehen und eine Schlinge bilden.

Children can get caught in the loops of cords, chains or straps that operate window coverings or they can wrap cords around their necks and strangle thereby. Keep cords, chains and straps out of reach of children to avoid entanglement and strangulation. Move beds, cots and furniture away from window covering operations. Do not tie the cords together. Make sure, that the cords don't twist and form a loop.

Les enfants peuvent se prendre dans cordons, chaînes ou courroies qui actionnent les stores de protection solaire et visuelle ou ils peuvent enrouler les cordons autour leur cou et ainsi s'étouffer. Maintenez les cordons, chaînettes et courroies hors de portée des enfants pour éviter de s'étouffer ou de s'emmêler. Placez les lits, berceaux et meubles à l'écart des manipulations des stores de protection solaire et visuelle. Ne pas nouer les cordons. Assurez-vous que les cordons ne se tordent pas et forment une boucle.

Entspricht EN 13120

according to EN 13120 – selon EN 13120

06 / 2020

technische Änderungen vorbehalten

subject to technical change
sous réserve de modifications techniques

■ Rollos

Roller blinds – Stores enrouleurs



L-Rollo Seilführung

Cord guiding roller blind L
Guidage de cordon store enrouleur L

Montage- und Bedienungsanleitung

Assembly and operating instructions
Notice de montage et mode d'emploi

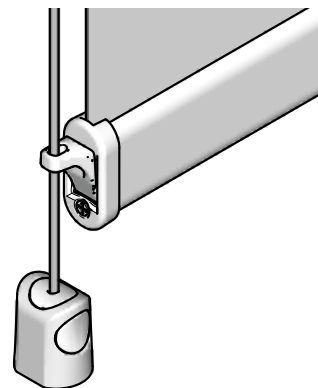

A Montage am Träger

Assembly on the bracket – Installation au support

BASIS-TRÄGER

BASIS-BRACKET – BASIS-SUPPORT

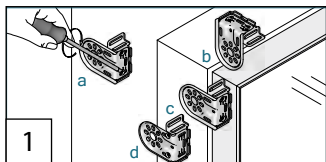

Träger befestigen an/in: a Wand;
b Decke; c Fensterrahmen; d Nische

Fix the bracket on/in: a wall; b ceiling; c frame;
d recess

Fixer le support: a au mur; b au plafond; c au cadre;
d en embrasure

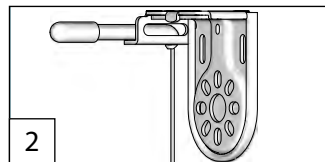
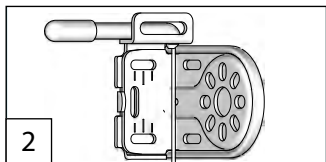

Seil durch das Schlitzloch ziehen; Kabelspanner zeigt nach unten (Deckenmontage) oder nach vorn (Wandmontage)

Pull the cord through the oval hole; the cable clamp is pointing downwards (ceiling fixation) or forwards (wall fixation)

Tirer la corde par le trou oblong; le serre-câble affiche en bas (montage au plafond) ou devant (montage en embrasure)

DESIGN-TRÄGER

DESIGN-BRACKET – DESIGN-SUPPORT

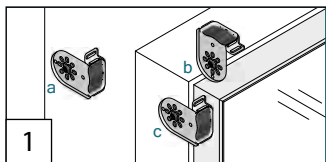

Träger befestigen an/in: a Wand;
b Decke; c Fensterrahmen

Fix the bracket on/in: a wall; b ceiling; c frame

Fixer le support: a au mur; b au plafond; c au cadre

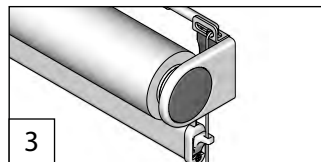
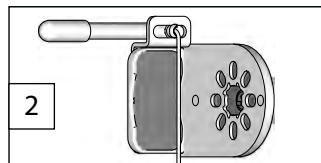

Seil durch das Schlitzloch ziehen;
Kabelspanner zeigt nach unten
(Deckenmontage) oder nach vorn
(Wandmontage)

Pull the cord through the oval hole; the cable clamp is pointing downwards (ceiling fixation) or forwards (wall fixation)

Tirer la corde par le trou oblong; le serre-câble affiche en bas (montage au plafond) ou vers l'avant (montage en embrasure)

Rollo Montieren, Seil durch Seilführung am Unterprofil ziehen

Install the roller blind, pull the cord through the cord guide on the bottom profile.

Installer le store enrouleur, tirer la corde par la guidage au profilé inférieure.

TRÄGERPROFIL

CARRIER SECTION – PROFILE DE MONTAGE

Seil ist vormontiert, weiter ab Schritt B!

The cord is preinstalled, continue with step B!

La corde est premontée, continuer avec étape B

KASSETTE

CASSETTE - CASSETTE

Seil ist vormontiert, weiter ab Schritt B!

The cord is preinstalled, continue with step B!

La corde est premontée, continuer avec étape B